

OPITEC

Hobbyfix

MONTÁŽNY NÁVOD

1 0 3.2 6 9 Pirátska loď

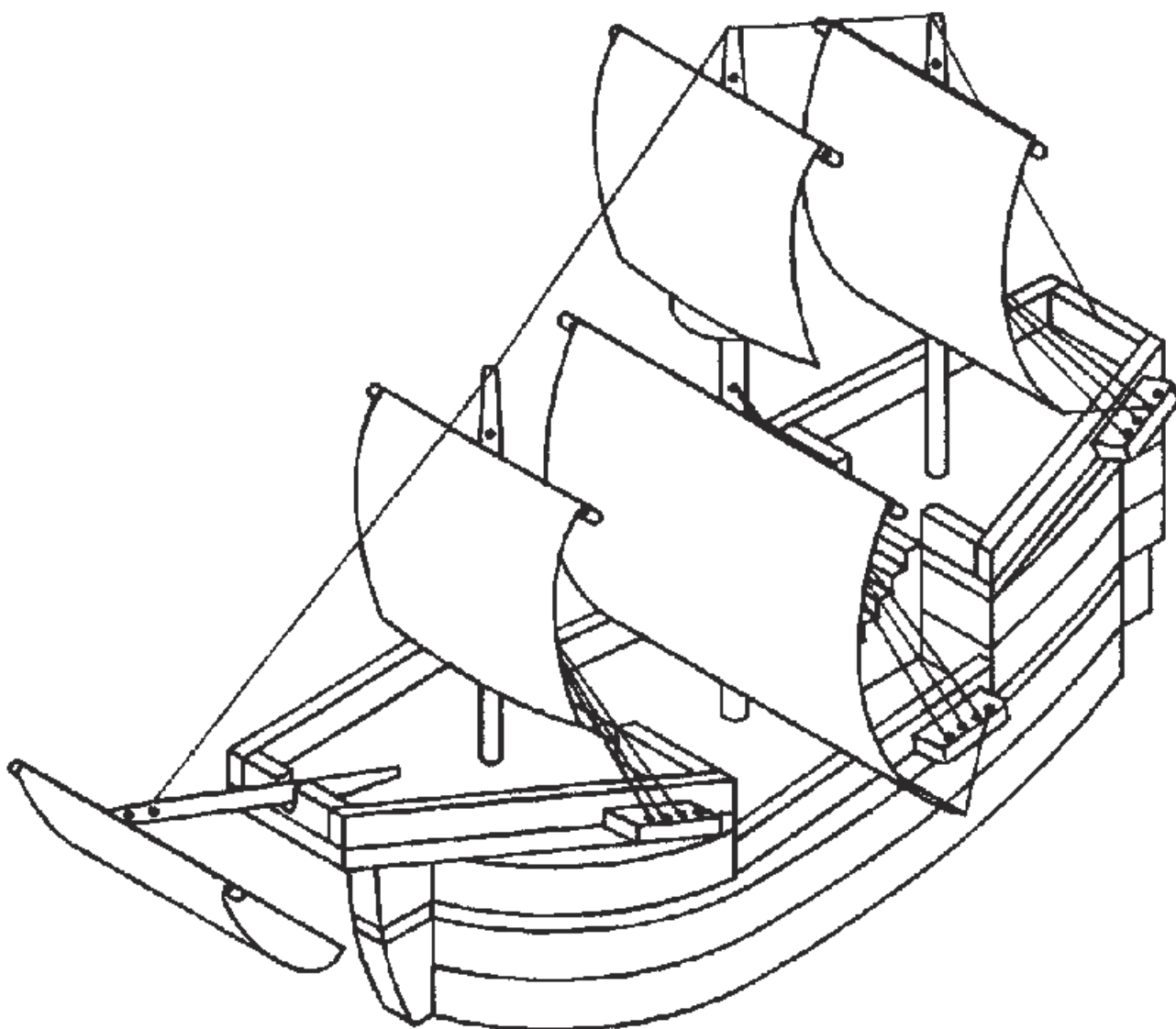

UPOZORNENIE:

Vyhotovené OPITEC modely nie sú obyčajné hračky, ale sú náučné pomôcky, ktoré majú za úlohu pomôcť učiteľom pri každodennej práci.

1. Odborné informácie

Kategória

Drevený model

Oblasť použitia

Pre žiakov 5. – 7. triedy

2. Materiálové zloženie

- smrekové drevo (mäkké drevo)
- drevo gabun (viacvrstvová preglejka)
- dubové drevo - kolíky, (tvrdé drevo)
- kartón na plachtu

Opracovanie materiálu

Každý druh dreva môžete píliť, brúsiť, hoblovať . Viacvrstvovú preglejku nehoblujte.

Fixovanie dreva

Pomocou lepenia.

Povrchová úprava dreva

Voskovanie (tekuté alebo tuhé)

Lakovanie (základný lak – môže byť aj sprej)

Morenie (farebné moridlo na vodnej báze – potom lakovanie)

3. Pracovné postupy

Pílenie

Použite lupienkovú píľku k tým zaobleniam kde nemôžete použiť inú píľu.

K rovným dielom použite jemnú píľku.

UPOZORNENIE:

Materiál pri opracovaní upevnite !

Rašpl'ovanie

V závislosti od jednotlivých fáz opracovania najprv rašpl'ujte a potom použite brúsny papier.

Vždy použite vhodné náradie.

UPOZORNENIE:

Materiál pri opracovaní upevnite !

Brúsenie

Na rohy a povrchy použite elektrickú brúsku, jemné detaily opracujte ručne brúsnym papierom.

UPOZORNENIE:

Materiál pri opracovaní upevnite !

Vŕtanie

Na vŕtanie použite ručnú alebo stojanovú elektrickú vŕtačku.

UPOZORNENIE:

Materiál pri opracovaní upevnite ! Dajte pozor na bezpečnostné predpisy (dlhé vlasy žiakov, šperky, oblečenie, ochranné okuliare atď.) Používajte stále ostrý vŕták.











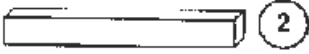

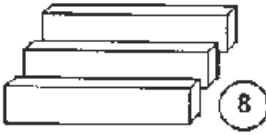

Upevnenie

Použite stolárske zvierky s umelohmotným povrchom (nezanecháva stopu).

UPOZORNENIE:

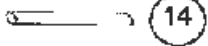
Materiál pri opracovaní upevnite !

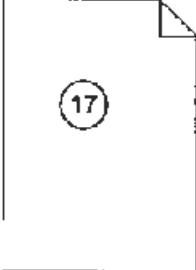
4. Zoznam dielov

Skupina	Materiál	Počet kusov	Obraz/číslo	Rozmer
Trup lode				
	Smreková latka	4		225 x 60 x 15 mm
	Smreková latka	1		300 x 30 x 10 mm
	Drevotrieska	1		250 x 100 x 5 mm
Korma				
	Smreková latka	4		75 x 60 x 15 mm
	Smreková latka	1		100 x 40 x 10 mm
	Drevotrieska	1		200 x 100 x 5 mm
Čelo				
	Smreková latka	3		200 x 40 x 15 mm
Zábradlie				
	Smreková latka	6		150 x 10 x 5 mm
Stožiarový kôš				
	Smrekový kotúč	1		30 x 10 mm
	Dubový kotúč	1		30 x 8 mm
	Vrt			4 mm
Stožiar a križová tyč				
	Dubová tyč	2		6 x 250 mm
		1		8 x 250 mm
		1		6 x 100 mm
		2		4 x 250 mm
Napínacia tyč				
	Smreková latka	2		100 x 10 x 5 mm
Plachta				
	Výkres DIN A4			
Laná				
	Motúz	1		1 mm/ 6 m dlhé

5. Montážna schéma

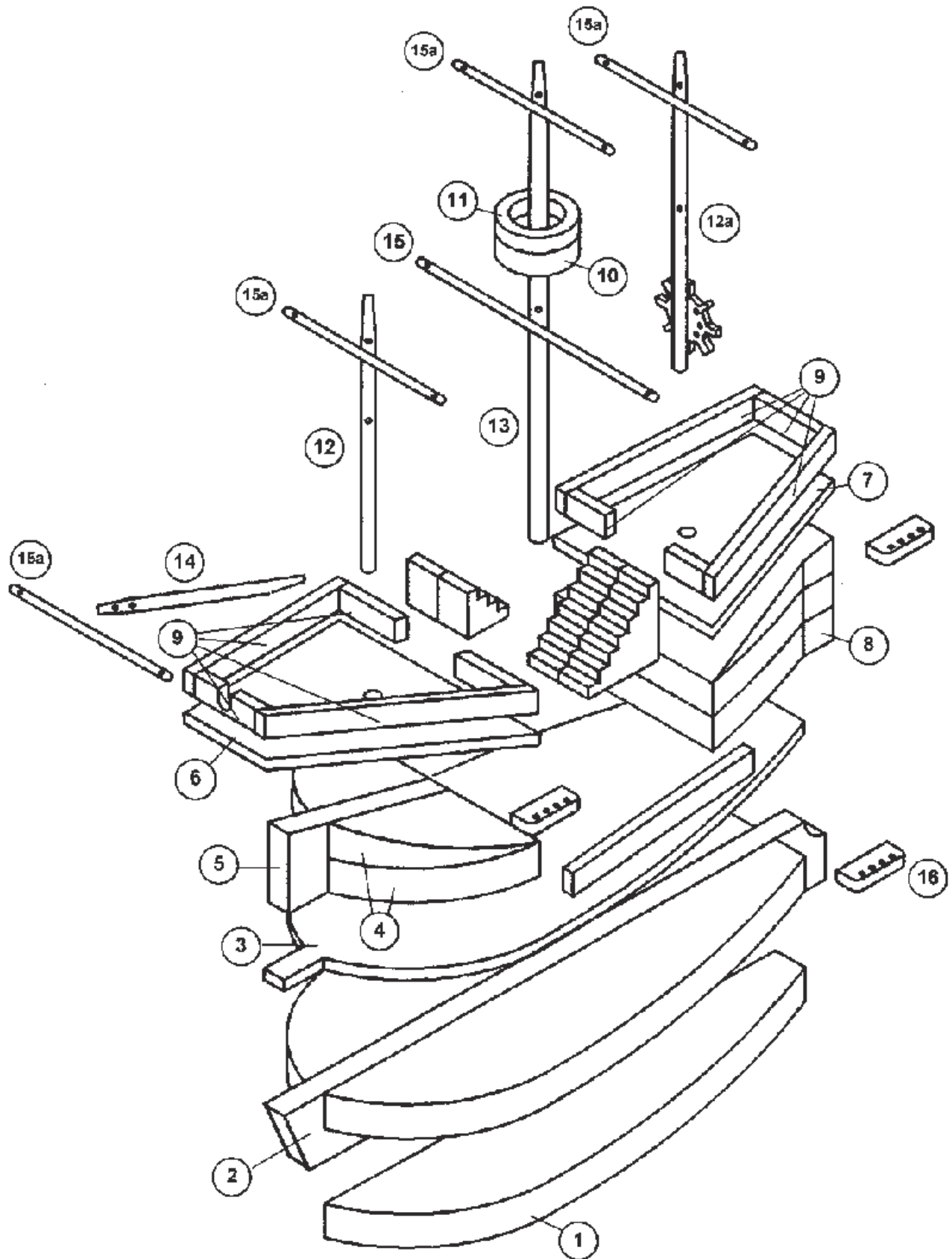

6. Prehľad montážnych krokov

- 6.1 Montáž jednotlivých dielov a vyhotovenie trupu lode
- 6.2 Montáž jednotlivých dielov a vyhotovenie ľavej strany lode
- 6.3 Montáž jednotlivých dielov a vyhotovenie kormy lode
- 6.4 Zmontovanie jednotlivých dielov
- 6.5 Vyhotovenie menších dielcov počas schnutia
- 6.6 Vyhotovenie plachty a stožiarov

6.1 Montáž trupu lode

- 6.1.1 Vyrežte dielce č.1 a 2 na základe šablóny č.1. Dielce č.1 zlepte a potom prebrúste. Následne zlepte dielce č.2 na základe montážnej schémy č.5.
- 6.1.2 Vyrežte diel č.3 na základe šablóny č.2. Následne zlepte so spodnou časťou trupu lode (1 a 2). Prebrúste diel do hladka a do stredu vyvrtajte dieru s priemerom 8 mm a hĺbkou 20 mm pre stožiar na základe schémy.

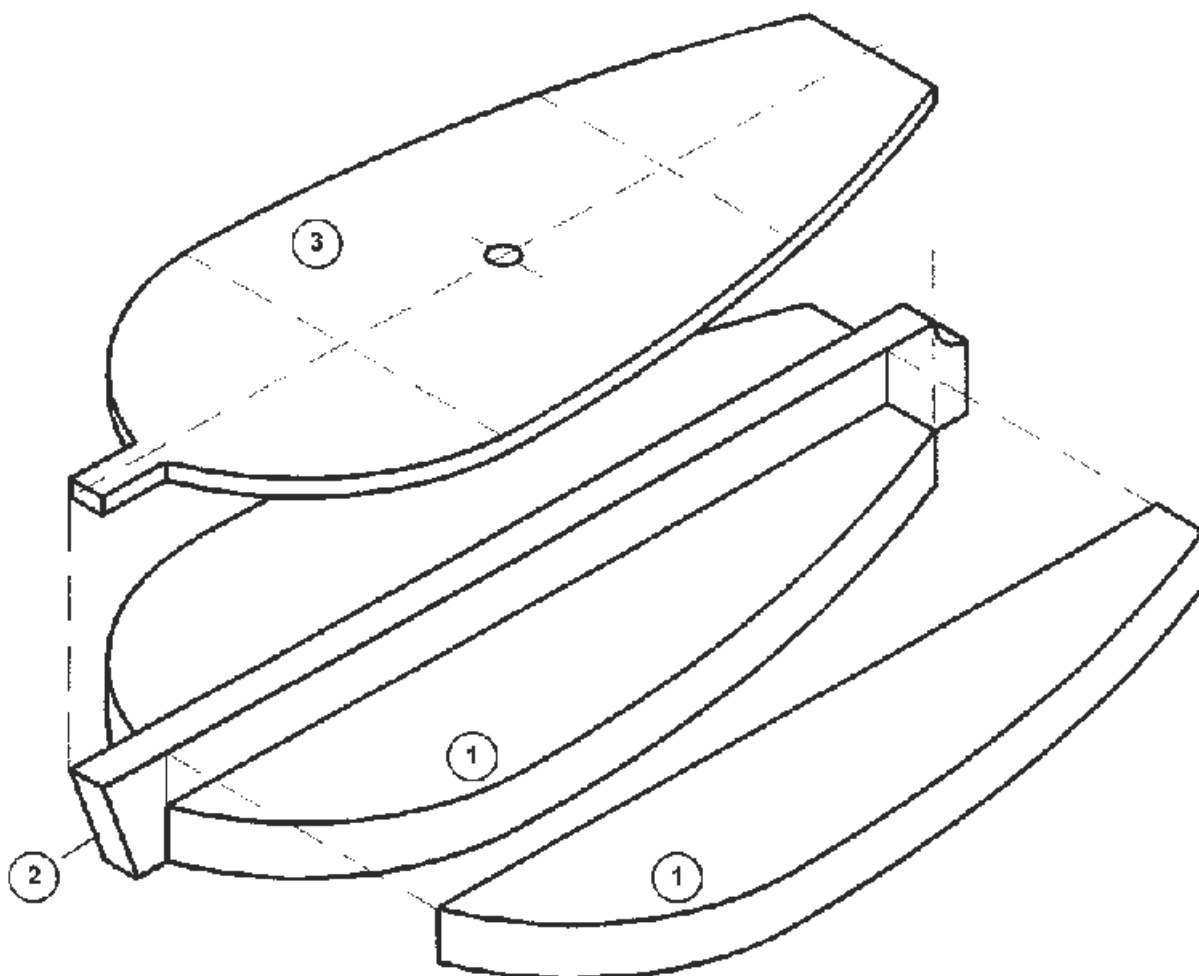

6.2 Montáž ľavej strany lode

6.2.1 Vyrežte dielce č.4 a 5 na základe šablóny č.1 a na základe schémy č.6 zmontujte. Zbytky dielce č.4 schovajte lebo z toho budú schody. Počas schnutia vyreže dielce č.6 a 9 na základe šablóny č.2

UPOZORNENIE:

Dieru s priemerom 6 mm do dielce č. 6 vyvrtajte len pri krokoch 6.4.1

6.2.2 Zlepte spodné a vrchné dielce ľavej strany (dielce 4, 5 a 6, 9). Vrchnú časť na základe šikmosti dielce č.5 zrežte šikmo a vnútro vyrašplujte.

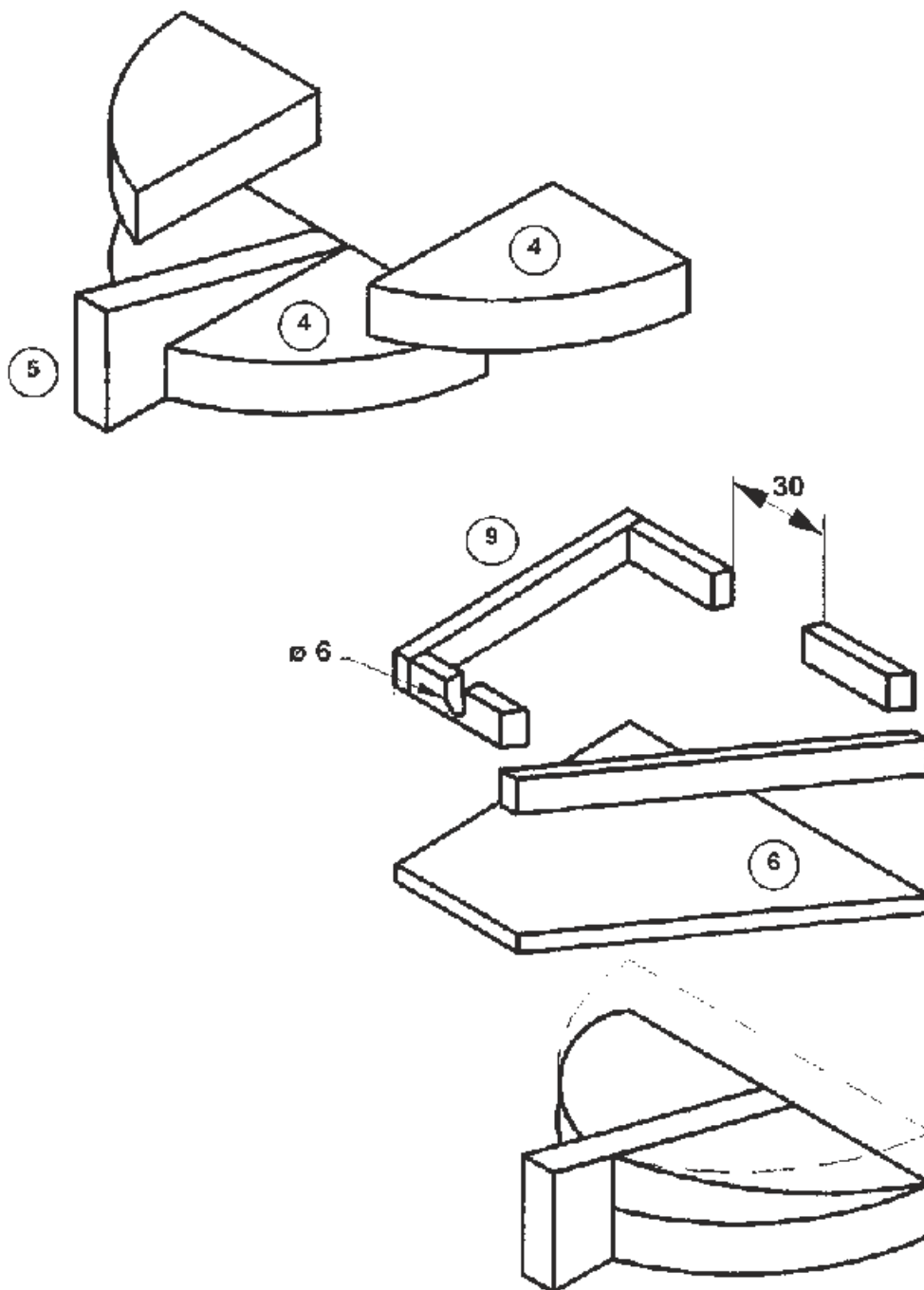

6.3 Montáž kormy lode

6.3.1 Vyrežte dielce č.8 (6x) na základe šablóny č.1. Na základe schémy zrežte 2 diely šikmo a zlepte ich tak, aby sa vytvorila rovnomerná spodná časť. Zvyšné 4 diely zlepte na základe schémy zo strany 7. Po zaschnutí všetkých dielov môžete zlepiť spodnú časť lode.

6.3.2 Počas schnutia vyrežte dielce č.7 a 9 na základe šablóny č.2 a následne ich zlepte.

6.3.3 Po prebrúsení jednotlivých dielov zlepte spodné a vrchné diely kormy na základe schémy zo stany 7.

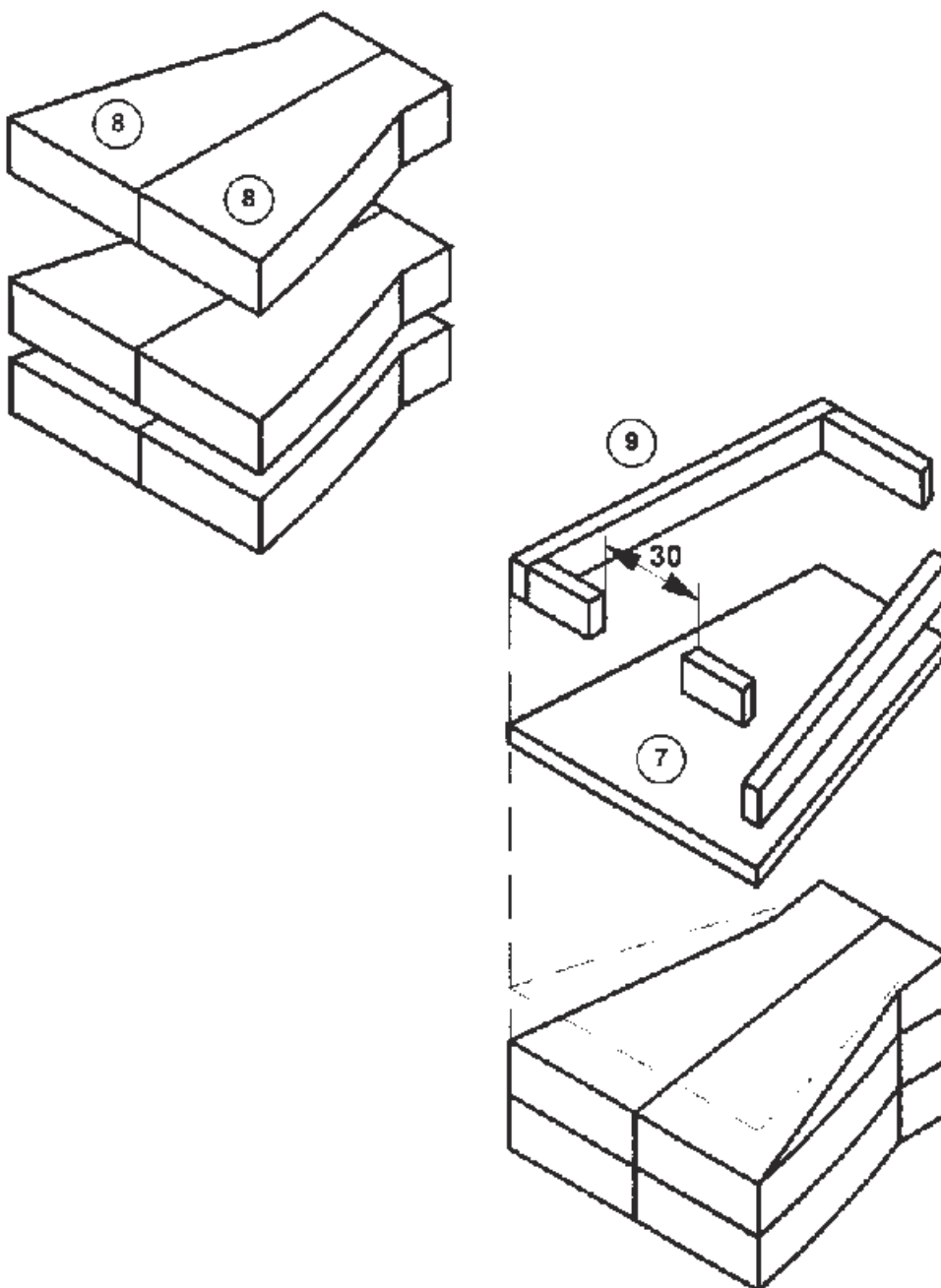

6.4 Zmontovanie jednotlivých dielov lode

6.4.1 Zlepte vyhotovené časti kormy a čela lode s trupom na základe schémy zo strany 8. Teraz vyvŕtajte dieru s priemerom 6 mm a hĺbkou 20 mm pomocou stojanovej vŕtačky a následne prebrúste trup lode. Nastavte časti zábradlia (dielce č.9). Nalepte kormu a čelo lode na trup.

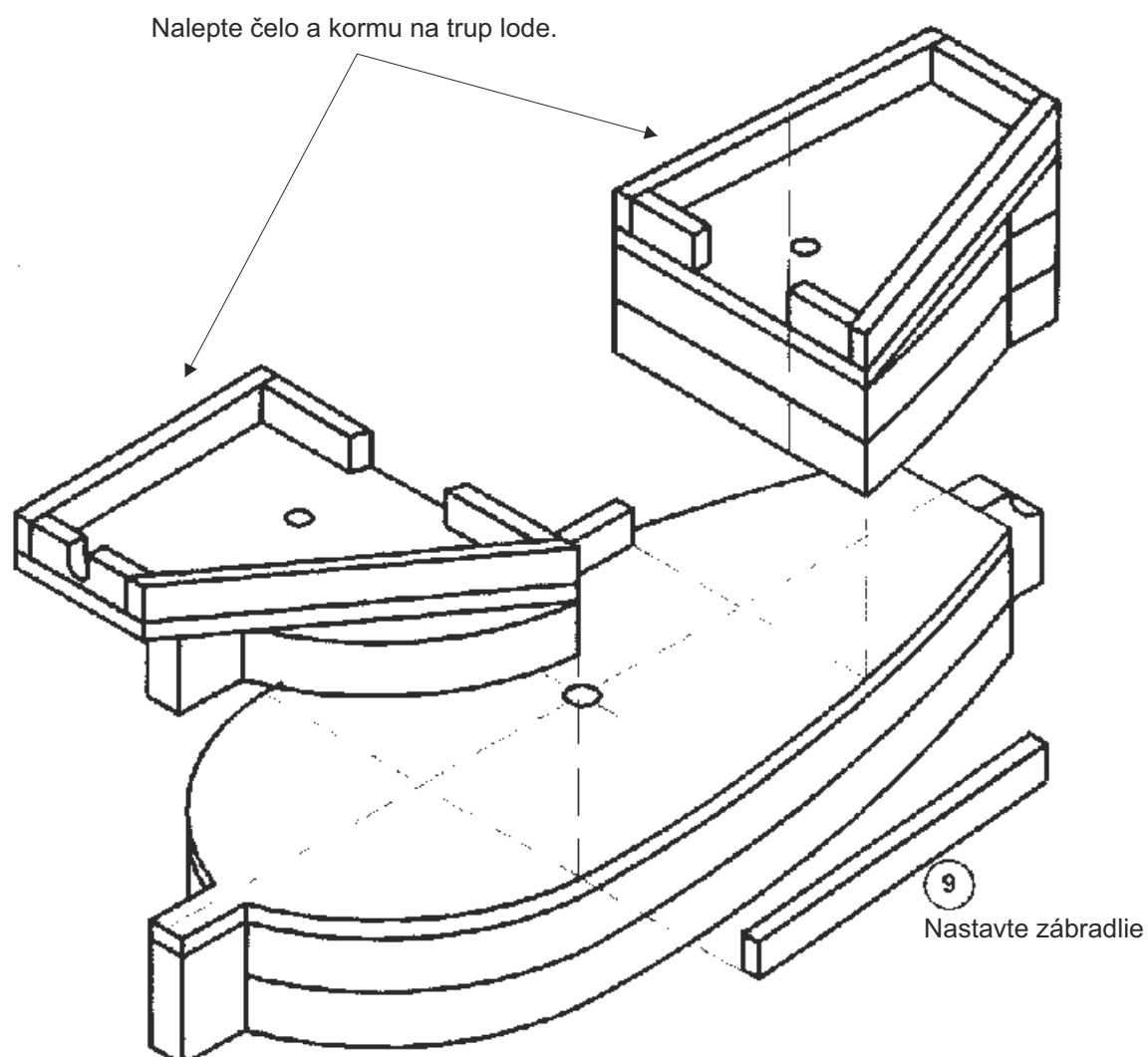

6.5 Zmontovanie menších dielcov

Vyhotovte schody, stožiare, stožiarový kôš, kotvu, kormidlo, napínacie laná a plachtu na základe schém zo strany č. 9 a 11 na základe šablóny č. 1 a 2.

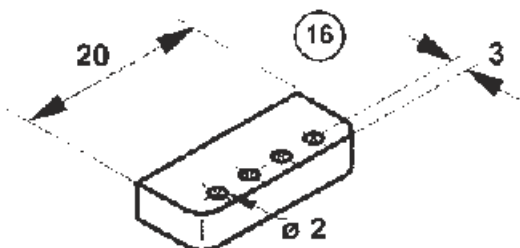

Napínač lán
(medzera medzi dierami 2 mm)

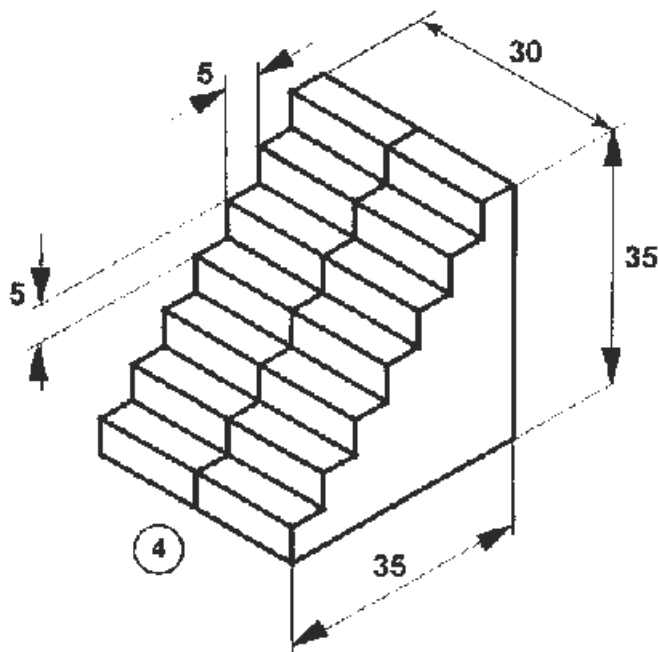

Schody kormy
(zo zvyšných častí dielce č.4)

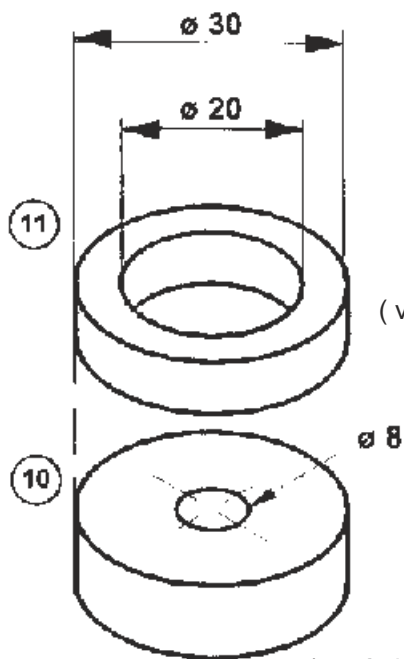

Stožiarový kôš
(medzera medzi dierami 2 mm)

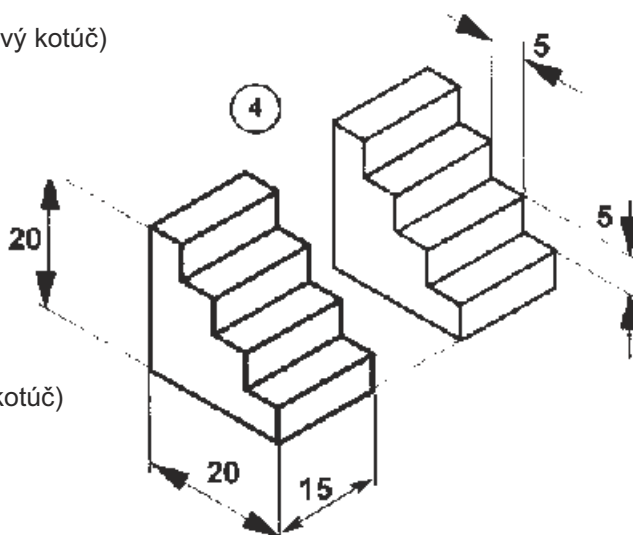

Schody čela
(zo zvyšných častí dielce č.4)

6.5 Zmontovanie stožiarov a krížovej tyče

Upínanie stožiare a krížovej tyče.

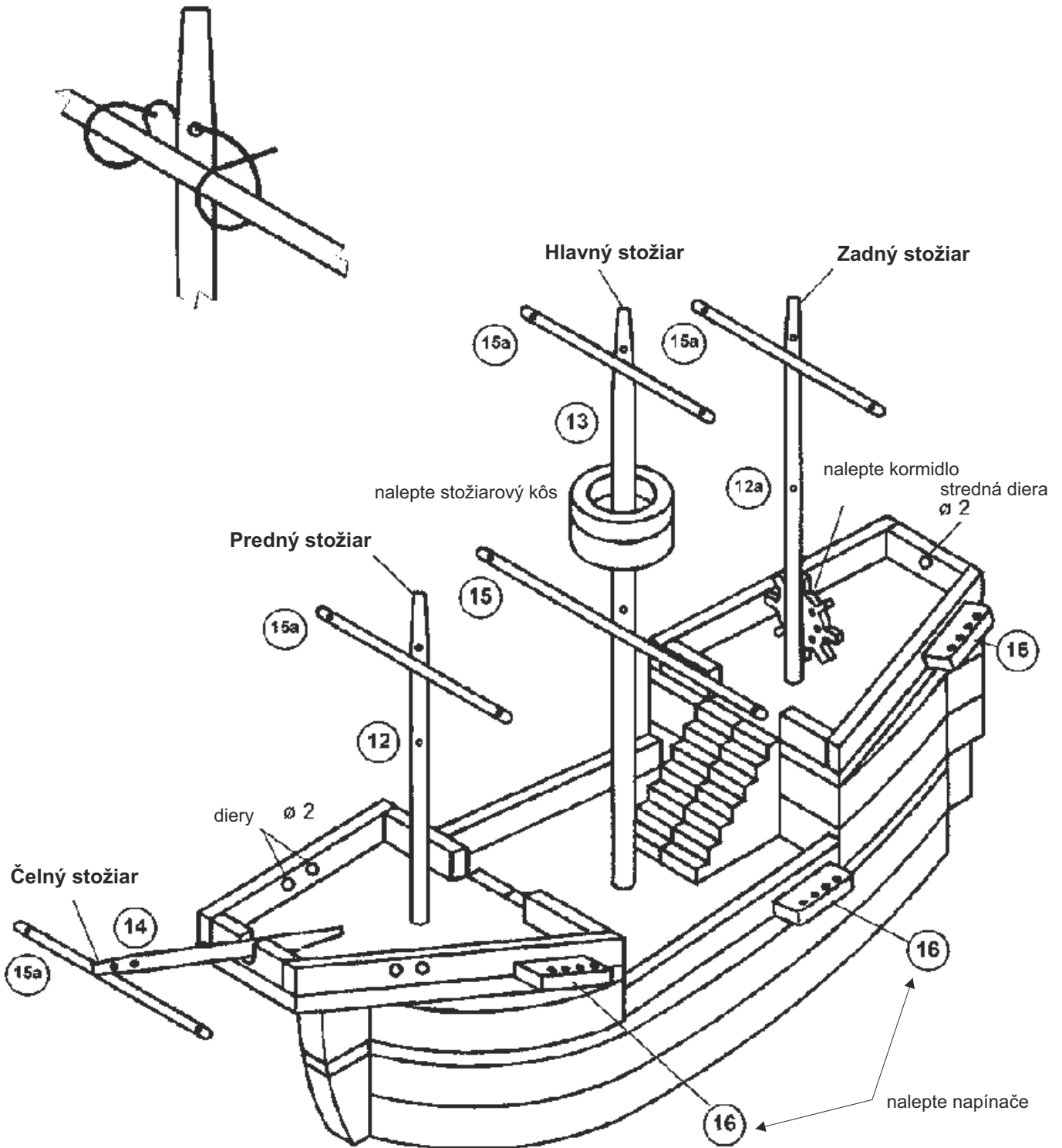

UPOZORNENIE:

Všetky diery stožiarov vyvrtajte priečne.

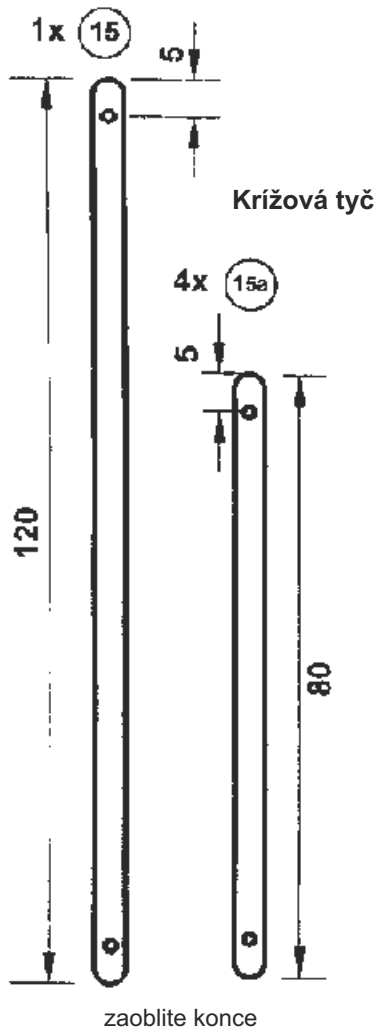

Čelný stožiar

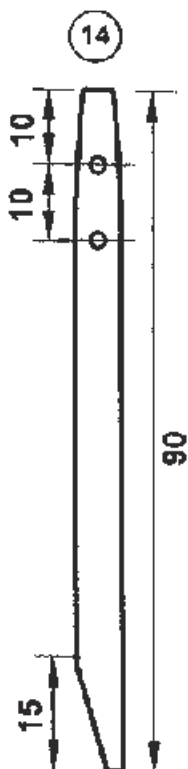

Predný stožiar

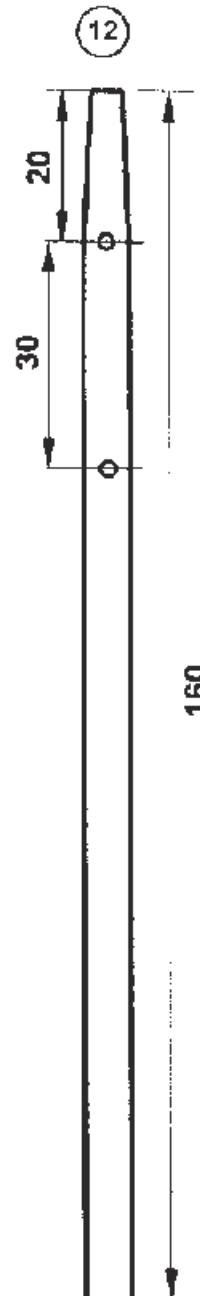

Zadný stožiar

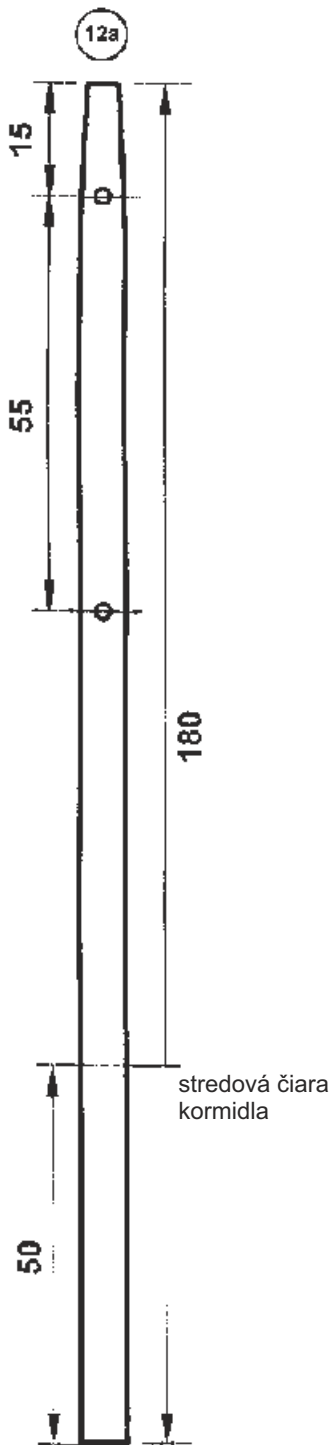

Hlavný stožiar

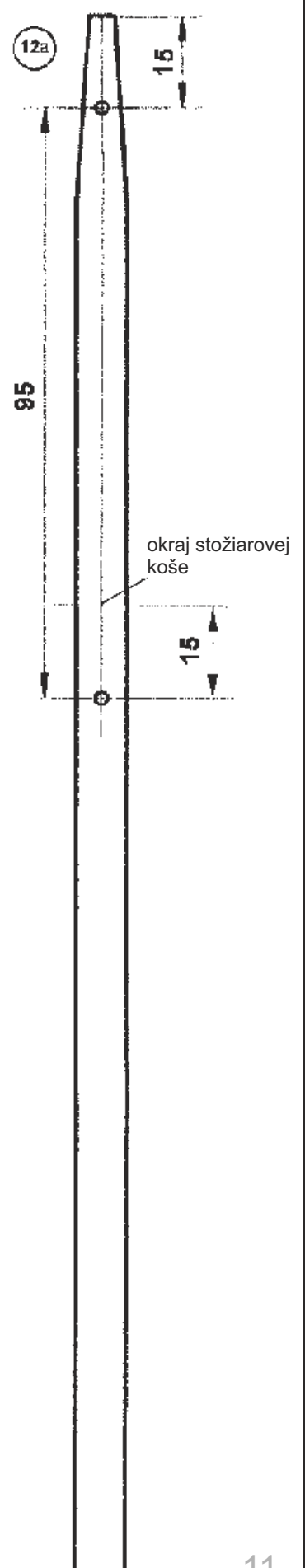

6.6 Zmontovanie krížového stožiara a krížových tyčí

Prichystajte diely na základe nákresu zo strany č.12 (pomocou šablóny č.2)

Nalepte plachtu na krížovú tyč
a pripevnite pomocou špendlíkov.
Diery sú priečne vyvrtané.

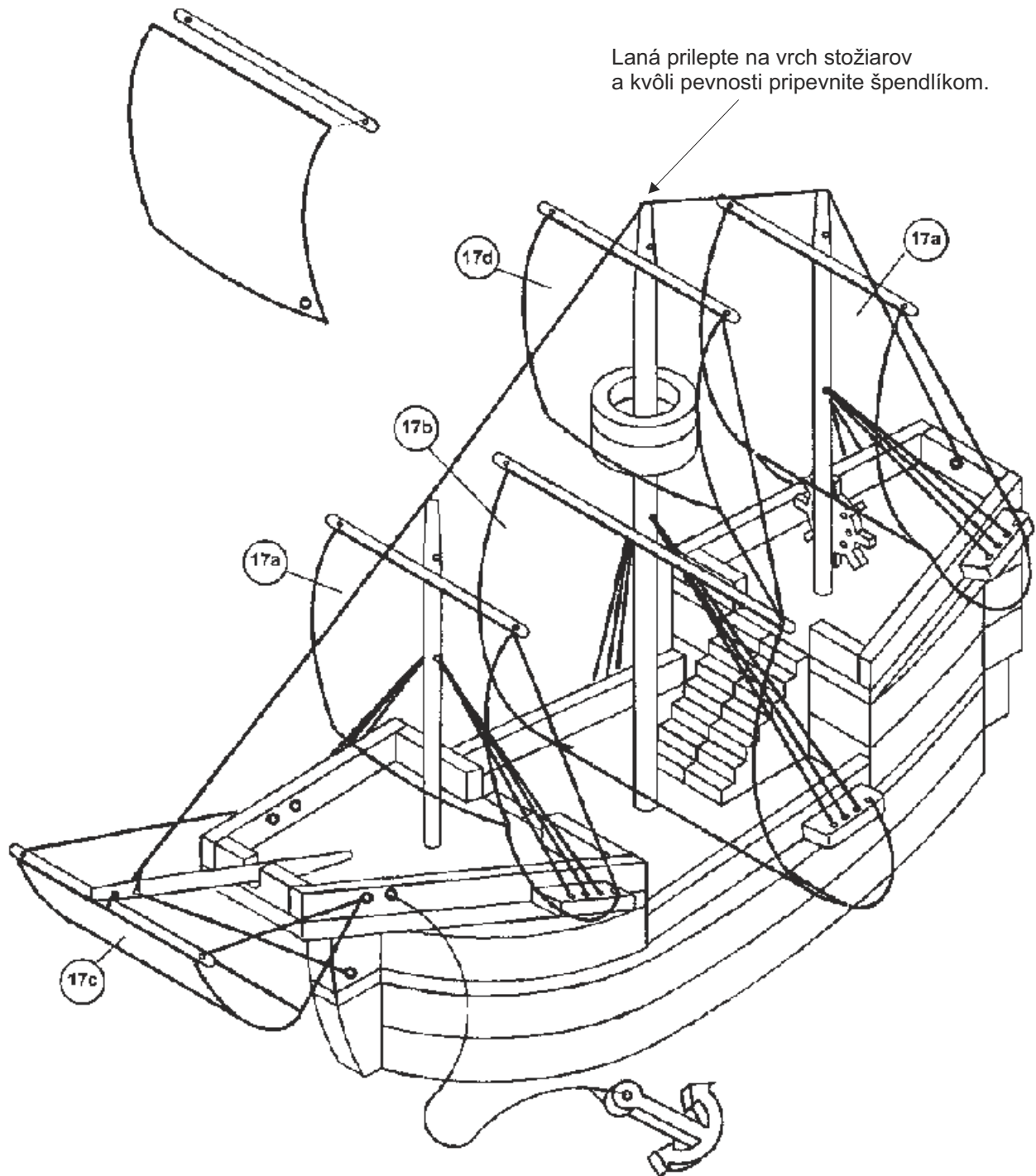

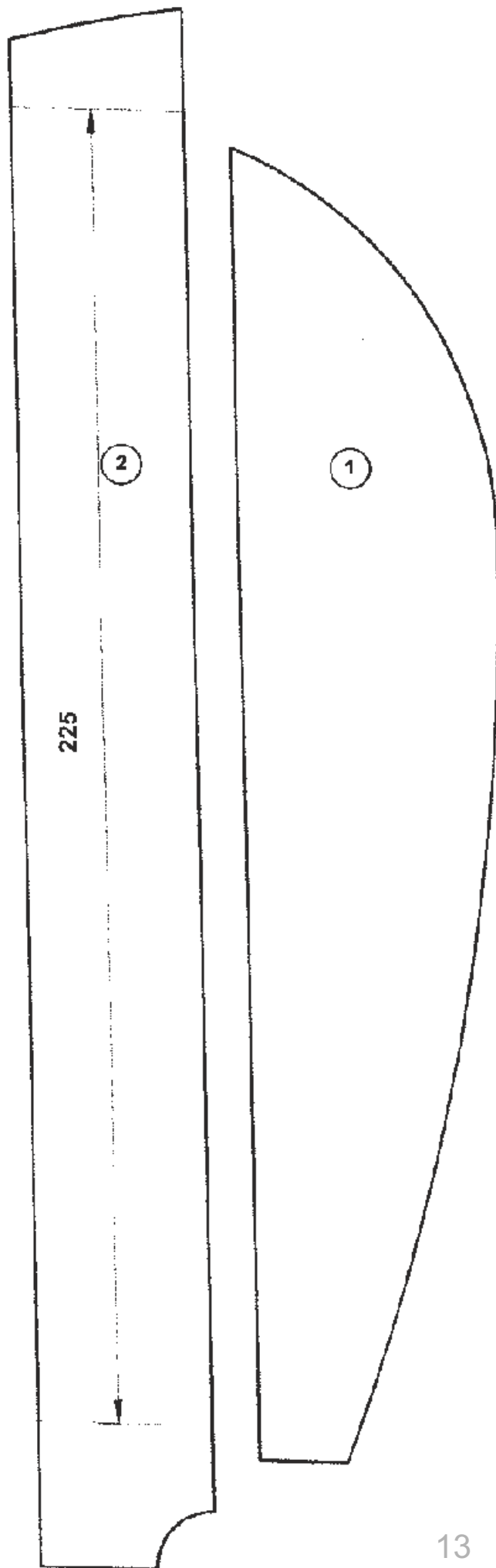
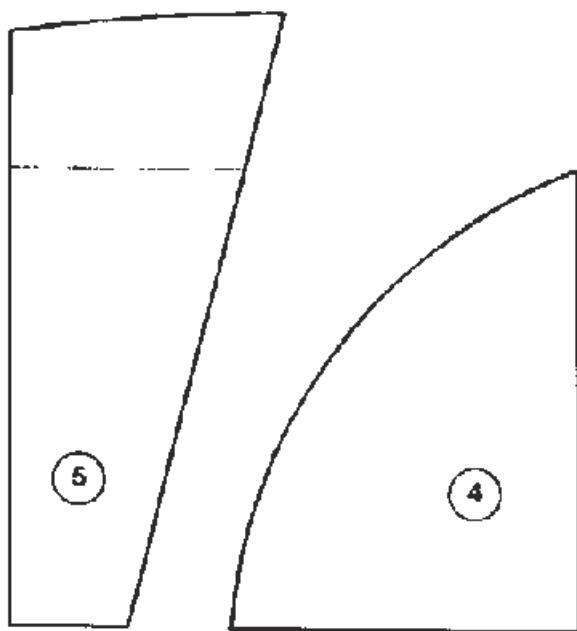
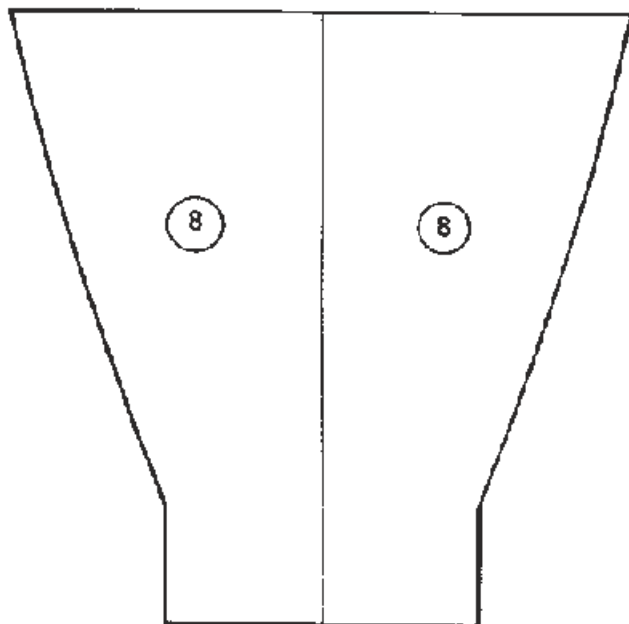

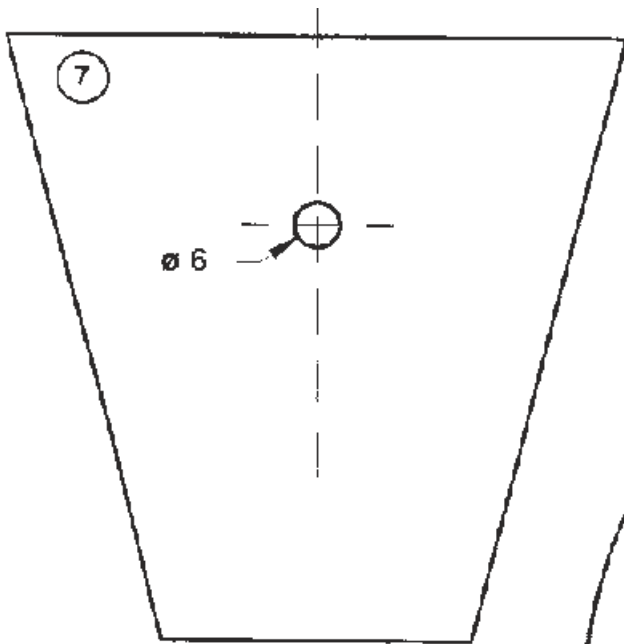

Kormidlo a kotva
(vyhotovte zo zvyšných dielov)

