

OPITEC

Hobbyfix

MONTÁŽNY NÁVOD

109.106 Hudobný nástroj - Čarovanie dažďa



UPOZORNENIE:

Vyhotovené OPITEC modely nie sú obyčajné hračky, ale sú náučné pomôcky, ktoré majú za úlohu pomôcť učiteľom pri každodennej práci.

1. Odborné informácie

Kategória

Hudobný nástroj

Oblasť použitia

Pre žiakov od 1. triedy

2. Materiálové zloženie

2.1 materiál

- smrekové drevo (mäkké drevo) – hotový diel

Fixovanie

- zloženie

Povrchová úprava dreva

Morenie (farebné moridlo na vodnej báze – potom lakovanie, resp. napustenie ľanovým olejom)

Voskovanie (tekuté alebo tuhé)

2.2 materiál

- trubka z kartónu – hotový diel

Fixovanie

- priklincovanie

Povrchová úprava

Lakovanie.

2.3 materiál

- oceľové klince

3. Pracovné postupy



Klincovanie

Kladivo, klince.

UPOZORNENIE:

Materiál pri práci upevnite !

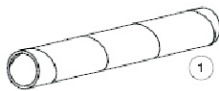
4. Zoznam dielov

Skupina	Materiál	Počet kusov	Obraz/číslo	Rozmer
Trubka	kartón	1		ø58/50 x 500 mm
Drevený kotúč	mäkké drevo	2		50 mm
Klince	ocel'	cca. 110 g		30 mm
Granulát	-	cca. 100 g		

5. Montážna schéma

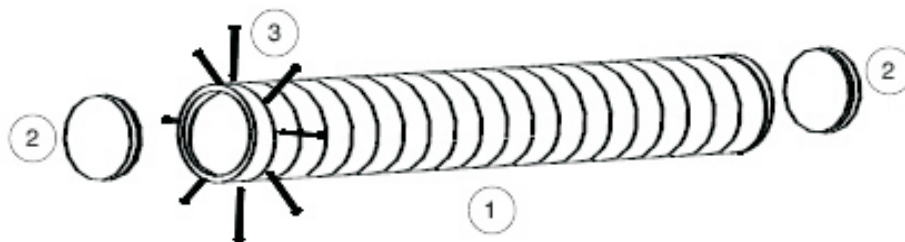

6. Prehľad montážnych krokov

- 6.1 Opracovanie trubky z kartónu
- 6.2 Montáž jednotlivých dielov.
- 6.3 Farbenie, maľovanie.

6.1 Opracovanie trubky z kartónu

6.1.1 Točená trubka je vyhotovená z tvrdého kartónu a s točením po 138 mm. Rozdelte diely na základe obrazu nižšie na 23 mm pruhy.

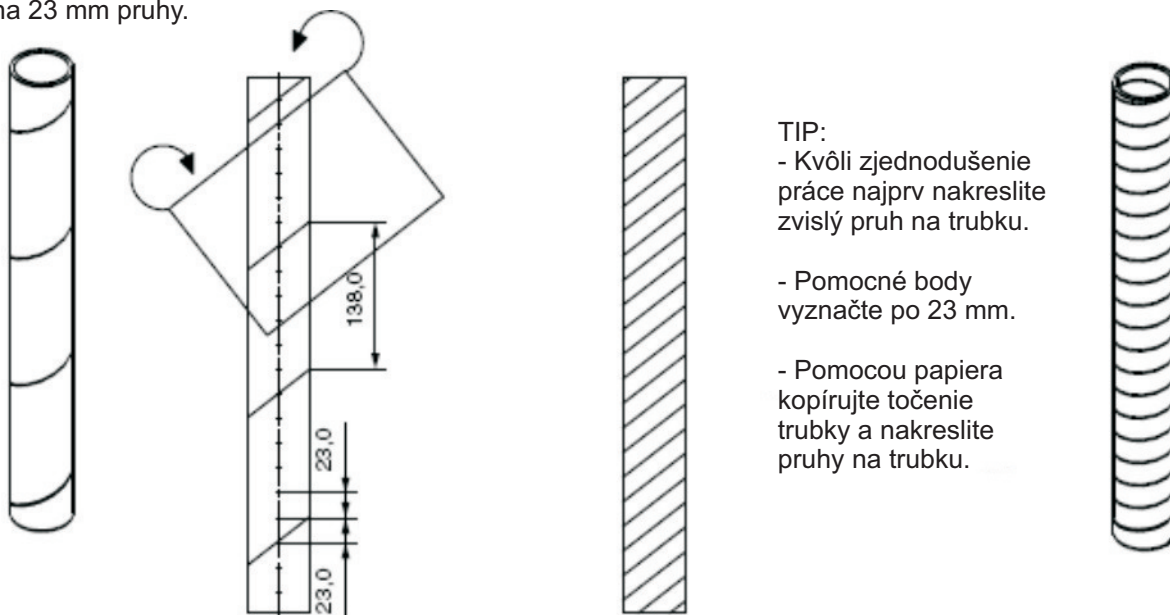

6.1.2 Položte trubku na pracovný stôl. Aby trubka sa nepohybovala pri klincovaní z boku fixujte klinom, alebo podržte. Na základe označených pruhov začnite pribíjať klince po 20 mm od seba.

UPOZORNENIE:

15 mm od koncov nepribíjajte klince, aby ste nemali problémy pri pripevnení drevených kotúčov na uzatvorenie trubky.

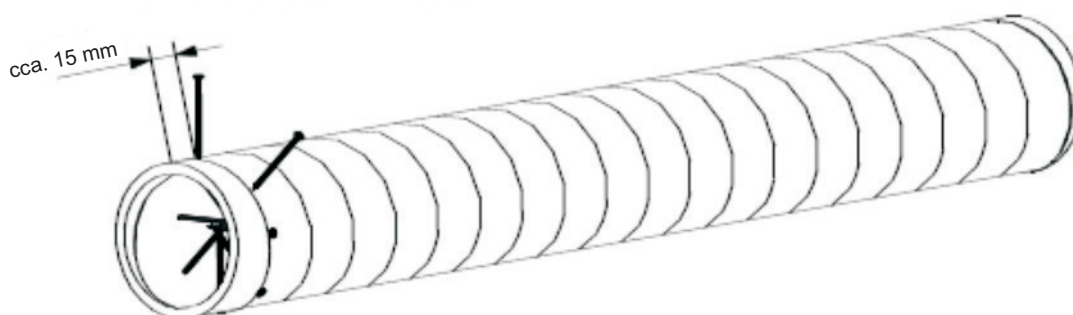

6.2 Montáž

6.2.1 Prilepte drevený kotúč na uzatvorenie trubky na koniec trubky.

UPOZORNENIE:

Frézovaná časť musí smerovať do vnútra trubky.

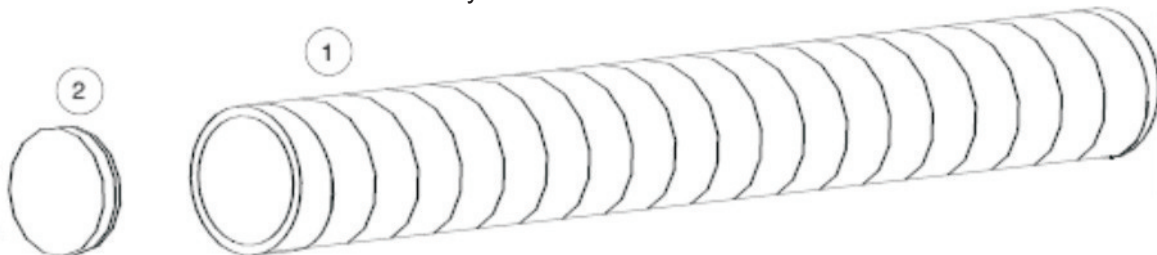

6.2.2 Naplňte trubku s granulátom a uzatvorte trubku s kotúčom aj z druhej strany (neprilepte ešte) a skontrolujte správne fungovanie otáčaním rúrky.

6.2.3 Keď ste spokojný so zvukom hudobného nástroja prilepte drevený kotúč na uzatvorenie trubky aj na druhý koniec trubky.

TIP:

Pri použití iného plniaceho materiálu nástroj vydáva iný zvuk.

6.3 Farbenie, maľovanie

Maľovanie je potrebné aby sme skryli klince. To môžete urobiť podľa vlastnej fantázie. Na dekorovanie používajte historické motívy (vid' vzory).

TIP:

Po vymaľovaní celý nástroj prelakujte.

